

# Редукторы цилиндрические Ц2

- Главная
- Редукторы цилиндрические
- Редукторы цилиндрические Ц2



Конструкцией выпускаемых редукторов цилиндрических Ц2 предусматривается общее межосевое расстояние в интервале 250-1000 мм, обозначаемое в маркировке изделий. Величина передаточных чисел варьируется в пределах 8-50. Конструктивной особенностью устройства является раздвоенная первая ступень, имеющая шевронные колёса со встречным углом косоугольного зацепления, что обеспечивает снижение осевых нагрузок на валу. В процессе регулирования следует предусмотреть наличие небольшого осевого зазора на первичном валу, учитывая самоцентрирование шевронного зацепления. Для механизмов, подверженных большим вибрационным нагрузкам, возможен вариант изготовления в стальном корпусе.

Величина стоимости изделий определяется с учетом межосевого расстояния, схемы сборки и исполнения валов. Эти факторы приняты за основу ценообразования на оборудование, включенное в настоящий каталог.

Основной сферой применения редукторов типа Ц2 является оснащение грузовых тележек мостовых кранов. Они устанавливаются на грузоподъемный механизм основного и вспомогательного назначения.

Типоразмер редуктора	L	L <sub>1</sub>	L <sub>2</sub>	L <sub>3</sub>	L <sub>4</sub>	L <sub>5</sub>	B	B <sub>1</sub>	H	H <sub>1</sub>	H <sub>2</sub>
Ц2-250	515	285	247	220	198	145	260	210	310	160	-
Ц2-300	620	350	275	255	227	165	300	250	362	190	-
Ц2-350	700	400	300	300	255	180	330	280	409	212	-
Ц2-400 Ц2-400П	805	500	340	325	280	205	380	320	505	265	-
Ц2-500	985	640	385	390	330	235	440	360	598	315	-

Ц2-650	1270	780	410	480	410	295	560	470	695	315	95
Ц2-750	1455	900	445	570	480	340	650	560	783	355	100
Ц2-1000	1905	1200	500	740	645	445	860	760	1018	450	155

## Технические характеристики

Типоразмер редуктора	Передачное число $u$	МТ, Н*м	Масса редуктора, кг	$A_{wC}$	$A_{wT}$
Ц2-250	8, 10, 12.5, 16, 20, 25, 31.5, 40,50	2500	86	250	150
Ц2-300		3400	138	300	175
Ц2-350		5800	210	350	200
Ц2-400		8000	315	400	250
Ц2-500		18000	500	500	300
Ц2-650		33500	1100	650	400
Ц2-750		47500	1650	750	450
Ц2-1000		128000	3700	1000	600

## Габаритные и присоединительные размеры

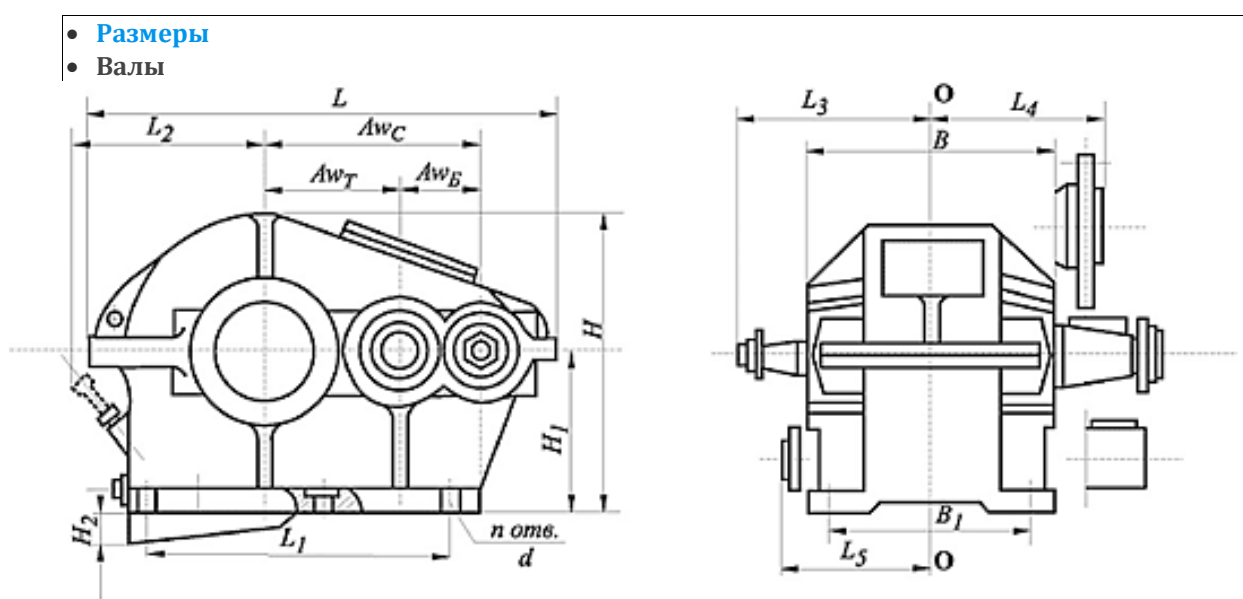

## Варианты сборки редукторов

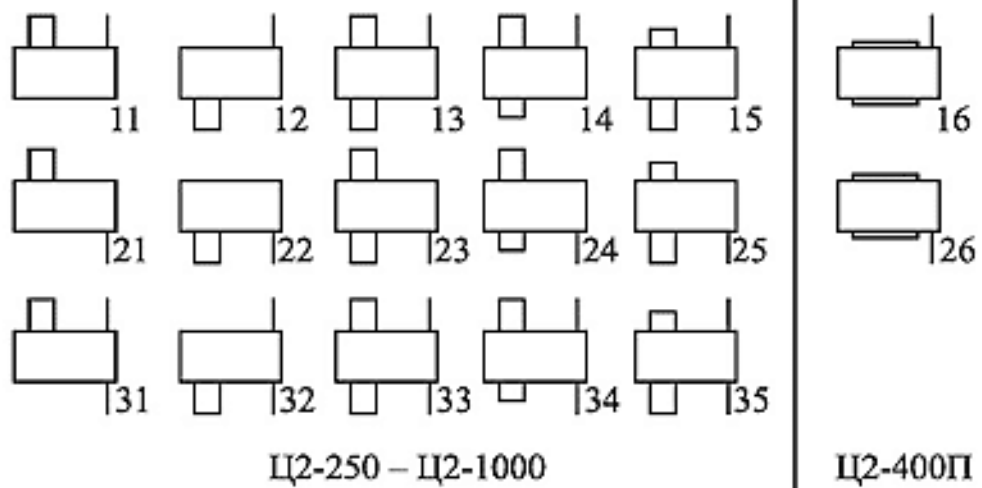

## Пример условного обозначения редуктора

Редуктор Ц2-300-31,5-12-ЦМ-У2, где:

- Ц2 – тип редуктора;
- 300- межосевое расстояние, мм;
- 31,5 - передаточное число;
- Ц М– исполнение концов валов;
- 12 - вариант сборки;
- У2 – климатическое исполнение и категория размещения.